

POOCK
P R O D U C T S

stertil

COMBILOK[®] G²

VEILIGHEID NAAR EEN HOGER NIVEAU



UNIVERSEEL AUTOMATISCH VRACHTWAGEN BLOKKEERSYSTEEM

SUPERIEURE OPLOSSINGEN VOOR LADEN EN LOSSEN



NR. 1 IN VRACHTWAGEN BLOKKEERSYSTEMEN

Stertil Dock Products heeft als marktleider en als eerste in de industrie met de legendarische COMBILOK® meer dan 25 jaar ongeëvenaarde ervaring en technische expertise in de markt van automatische vrachtwagen blokkeersystemen. Dit blijkt ook uit het onderzoek naar en de ontwikkeling van de volgende generatie COMBILOK®, de G².

Stertil Dock Products levert hoogwaardige, op maat gemaakte en technisch geavanceerde dock equipment oplossingen voor laadperrons over de hele wereld. Deze hoogwaardige oplossingen worden in eigen huis ontworpen, ontwikkeld en geproduceerd door een team van specialisten met expertise in de loading bay equipment industrie. Stertil Dock Products wordt internationaal vertegenwoordigd door lokale verkooporganisaties, exclusieve distributeurs en een netwerk aan gekwalificeerde Stertil Dock Products servicepartners. Stertil Dock Products is de nr. 1 specialist in veiligheid en kwaliteit op het gebied van loading bay dock equipment en met name in automatische vrachtwagen blokkeersystemen. Deze en een hele reeks andere gepatenteerde producten zijn het resultaat van meer dan 45 jaar ervaring en een constante toewijding om de veiligheid op en rondom het laadperron te garanderen.



VEILIGHEID, FLEXIBILITEIT EN EFFICIËNTIE

Het COMBILOK® G² vrachtwagen blokkeersysteem is een speerpunt voor veiligheid en preventie van ongevallen. Uniek in de markt: de G² kan een gevarieerd wagenpark van voertuigen vergrendelen. Uiteenlopende modellen, asconfiguraties en wielen van verschillende afmetingen. Dit compact vormgegeven nieuwe generatie automatisch vrachtwagen blokkeersysteem zorgt voor extra rangeerruimte en manoeuvreerbaarheid van het voertuig op het laadperron. Het systeem is geschikt voor zowel bestaande als nieuwe distributiecentra en magazijnen.

De COMBILOK® G² biedt maximale veiligheid, is ontworpen voor optimale duurzaamheid, heeft een lange levensduur, en is door TÜV geaccrediteerd volgens de machinerichtlijn 2006/42/EC.



VEILIGHEID



GECERTIFICEERD

➤ DE VOLGENDE GENERATIE



➤ **COMBILOK® G²**



De Stertil Dock Products COMBILOK® G² wordt standaard geleverd met een contra wielgeleider. Die zorgt ervoor dat de chauffeur het voertuig veilig en nauwkeurig voor het laaddock kan positioneren.

De COMBILOK® G² is ontworpen en vervaardigd in de moderne productiefaciliteit in Nederland, en is met recht een nieuwe generatie automatisch vrachtwagen wielblokkeersysteem.

De G² is zeer compact en ruimtebesparend, is eenvoudig te installeren en vraagt dankzij het zeer betrouwbare Stertil® hydraulisch systeem minimaal onderhoud. Dankzij de 'plug & play' installatie is de COMBILOK® G² binnen een paar uur operationeel. Het systeem is geschikt voor alle type laadperrons en voor verschillende type voertuigen.

- Maximale veiligheid.
- Flexibele veelzijdigheid; brede range voertuigtypes, wielgroottes en assen.
- Ruimtebesparend ontwerp voor meer rangeerruimte en manoeuvreerbaarheid.
- Extreem duurzame, compleet gegalvaniseerde stevige constructie en geïntegreerde wielgeleider.
- Betrouwbaar Stertil® hydraulisch systeem.
- Audio & visuele veiligheidsopties.
- TÜV Rheinland geaccrediteerd volgens de machinerichtlijn 2006/42/EC.

MAXIMALE VEILIGHEID

Ongevallen voorkomen met de COMBILOK® G²

De COMBILOK® G² voorkomt op veilige wijze dat een bedrijfsvoertuig zowel te vroeg weggrijdt van het laaddock als gaat 'kruipen'. Voortijdig vertrekken kan de oorzaak zijn van miscommunicatie tussen de vrachtwagenchauffeur en het magazijnpersoneel. Het 'kruipen' van een vrachtwagen kan ontstaan door het abrupt remmen met de vorkheftruck in het geparkeerde voertuig. Hierdoor ontstaat ruimte tussen de leveller en de vrachtwagenlaadvloer. Die ruimte is een potentieel gevaar voor personeel, dat bekneld kan raken of ertussen kan vallen, hetzelfde geldt voor interne transportmiddelen.

Het belangrijkste, en het kan niet genoeg benadrukt worden, is dat de COMBILOK® G² de chauffeur verhindert voortijdig weg te kunnen rijden van het laaddock. Een fout die gemakkelijk kan worden gemaakt door tijdsdruk of miscommunicatie tussen de chauffeur en het magazijnpersoneel.

De G² werkt daarnaast als barrière tegen potentiële diefstal. Het voertuig is tegen het laaddock vergrendeld, waardoor toegang tot de trailer en het distributiecentrum wordt belemmerd. Als u uw personeel en goederen veilig wilt stellen, is een COMBILOK® G² essentieel.



Correct positioneren van de leveller in het voertuig.



Risico op 'kruipen' zonder COMBILOK® G².



Risico op voortijdig weggrijden zonder COMBILOK® G².



Veilig vergrendeld met de COMBILOK® G².

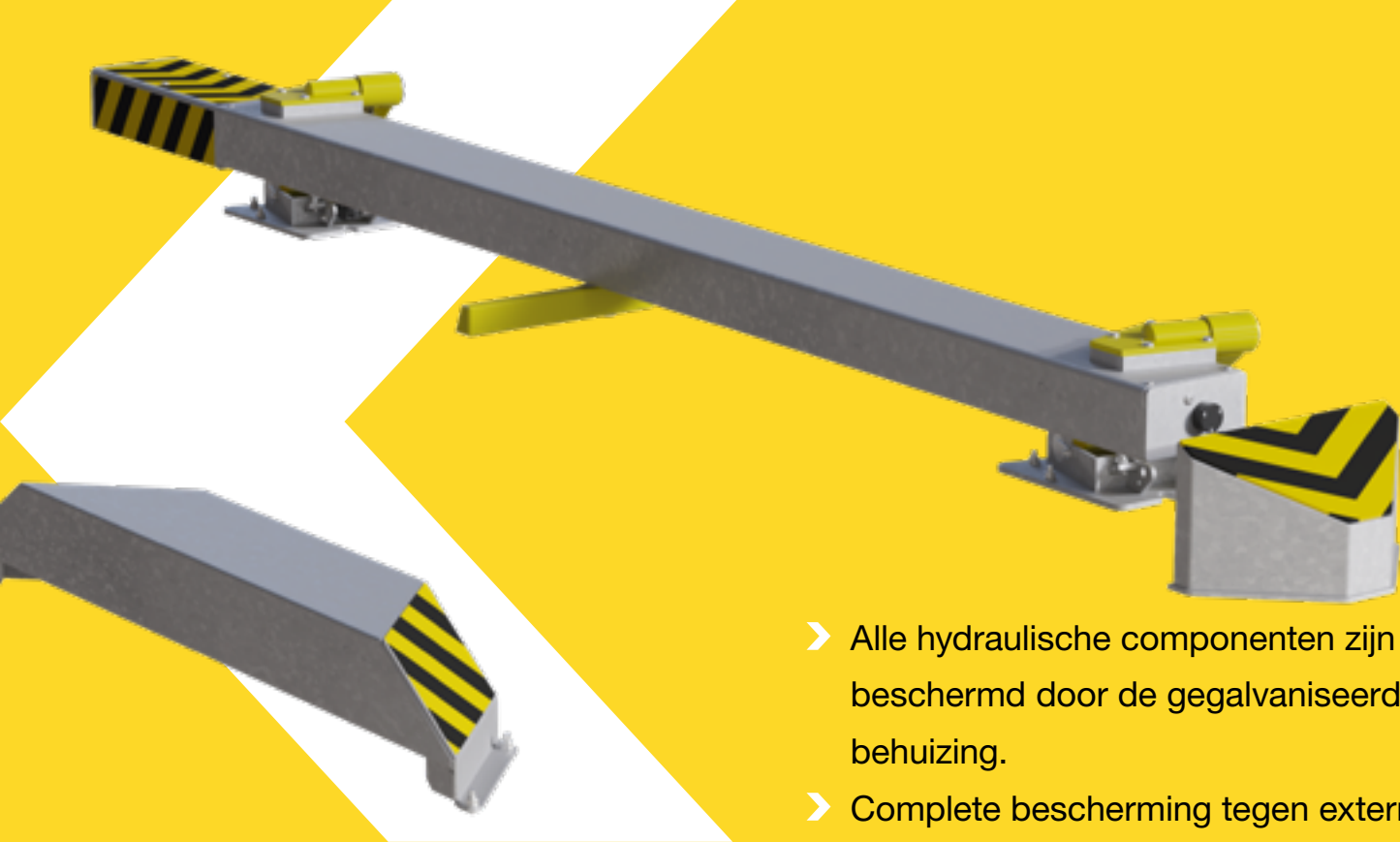

- Alle hydraulische componenten zijn beschermd door de gealvaniseerde behuizing.
- Complete bescherming tegen externe elementen, zoals vocht en vuil.
- Compact design voor een obstakel-vrije toegang naar het laaddock.
- Geïntegreerde gealvaniseerde wielgeleider.
- Audio en Visuele veiligheidsopties.



WITTE RUIS



GEAVANCEERD LED-GELEIDINGSSYSTEEM
900 LUMEN - 30.000-50.000 UUR

Audio en visuele veiligheidsopties

De aanvullende audio en visuele veiligheidskenmerken van de door Stertil Dock Products gepatenteerde G² zijn goed te onderscheiden.

De standaard zwart en verkeersgele Stertil V-vormige striping op zowel de COMBILOK[®] G² als de contra wielgeleider dragen bij aan continue zichtbaarheid en trekken de aandacht.

Een nieuw geavanceerd geleidingssysteem is verkrijgbaar met geautomatiseerde, indirecte, energie-efficiënte ledverlichting die zorgt voor absolute zichtbaarheid en veilige begeleiding voor de chauffeur. Met name als het daglicht minder is, bijvoorbeeld bij schemer of ongunstige weersomstandigheden. De activatie van de G² is niet te missen met de optionele, kleurwisselende ledverlichting in wit en rood.

Er is ook een 'witte ruis' optie voor voorstedelijke gebieden. Speciaal ontwikkeld om de impact op de omgeving - veroorzaakt door lawaai - te verminderen.

DUURZAAM EN BETROUWBAAR

Robuust

De robuust gealvaniseerde COMBILOK[®] G² is buitengewoon stevig en compact qua ontwerp. Met zeer weinig bewegende, mechanische onderdelen is het systeem minder gevoelig voor defecten, wat het risico op dure reparaties verkleint. De G² is zelfs in extreme omstandigheden weerbestendig, en is een ongelooflijk goede investering in termen van veiligheid en betrouwbaarheid.

TÜV Rheinland goedkeuring en CE-gecertificeerd

De G² is in de praktijk grondig getest, door TÜV Rheinland geaccrediteerd volgens de machinerichtlijn 2006/42/EC en is CE-gecertificeerd.



➤ VOOR ALLE FORMATEN EN TYPE VRACHTWAGENS

Wat onmiddellijk in het oog springt en wat de COMBILOK® G² een 'game changer' in de industrie maakt, is zijn flexibele veelzijdigheid. De G² is geschikt voor alle formaten en modellen vrachtwagens.

Van kleine bestelwagens tot grote samengestelde voertuigen. Voor voertuigen met of zonder sideskirts, ongeacht het aantal assen en of het voertuig meesturende achterassen heeft. De G² kan alles moeiteloos vergrendelen.





> FLEXIBELE VEELZIJDIGHEID

460 mm

240 mm

PROGRAMMEERBARE VERGREDELHOOGTE VAN SLECHTS 240 MM TOT 460 MM

De COMBILOK® G² voorziet in een programmeerbare vergrendelhoogte van slechts 240 mm tot een ongelooflijke 460 mm, dus ultieme flexibiliteit om aan elke wagenparkvereiste te kunnen voldoen. Of het nu om kleine of grote wioldiameters gaat, vrachtwagens met of zonder sideskirts, of zelfs voertuigen met meerdere assen. Complete veelzijdigheid op dagelijkse basis voor alle type voertuigen en modellen.

Schade voorkomen

De COMBILOK® G² is zo ontworpen dat de vergrendelarm tijdens het gebruik een zijwaartse beweging maakt van het voertuig af. Er is geen contact met het voertuig of onderdelen zoals spatborden, verlichting, velgen, sideskirts of de onderrijbeveiliging. Totale veelzijdigheid voor alle soorten bedrijfsvoertuigen:

- > Kleine en grote wioldiameters.
- > Enkele en meervoudige assen.
- > Met en zonder sideskirts.
- > Voertuigen met onderrijbeveiliging.



Grote wioldiameter, dubbele achteras en onderrijbeveiliging aan de zijkant.



Kleine wioldiameter en enkele achteras.

MEEST RUIMTEBESPAREND AUTOMATISCH VRACHTWAGEN BLOKKEERSYSTEEM

De COMBILOK® G² meet **4,8 meter** in lengte en vraagt slechts circa **6,3 meter** installatieruimte. Het is een van de meest ruimtebesparende, automatische vrachtwagen blokkeersystemen op de markt.

Dankzij het efficiënte ontwerp is met de COMBILOK® G² een onbelemmerde en soepele benadering van het laadperron mogelijk. Er zijn geen extra obstakels zoals bij conventionele vrachtwagen blokkeersystemen die vaak componenten gemonteerd op de inrit naar het laadperron hebben. Onze soepele en ononderbroken aanpak voor de voertuigbestuurder maakt het veiliger en gemakkelijker om achteruit het laadperron op te rijden. De laaddeuren kunnen van tevoren worden geopend zonder het risico dat goederen eruit vallen of beschadigd raken. Al met al zorgt de G² voor veilig en efficiënt laden en lossen.

Effectief compact design

Door zijn slimme en compacte ontwerp is de Stertil COMBILOK® G² ongelooflijk ruimtebesparend. In tegenstelling tot andere automatische systemen op de markt is deze zo compact ontworpen dat het uw rangeerruimte niet beïnvloedt. RUIMTE IS WAARDEVOL op het laadperron. Dit maakt de G² ideaal voor zowel nieuwe als bestaande gebouwen.

- Ruimtebesparend compact ontwerp.
- Voorkomt schade bij aandocken met open deuren.
- Vergrendelt een brede range voertuigen.
- Geschikt voor nieuwe en bestaande gebouwen.
- Minimaal onderhoud.

4,8 meter in lengte



slechts 6,3 meter installatieruimte vereist



Trailers met sideskirts en een lage bodemvrijheid.



Trailers met meerdere assen en meesturende achterassen.

Gesynchroniseerde veiligheidsbediening
zowel binnen als buiten het gebouw.
Een compleet veiligheidscircuit.



DE G² DUBBELE HOOGTEVERGREDELING

De bediening van de COMBILOK® G² is net zo goed uitgedacht als de G² zelf. De G² kan worden geleverd met de Stertil® Key Dual Height Control optie, die speciaal is ontwikkeld voor intuïtief gebruik. Opgeleid en geautoriseerd personeel gebruikt hiervoor een sleutelschakelaar. U kunt de hoogtevergrendeling kiezen en aanpassen aan uw voertuigvereisten.

Deze bedieningsoptie heeft twee programmeerbare vergrendelhoogtes voor een uiteenlopend wagenpark. Voor absolute hoogwaardige veiligheidscontrole is het ook nog mogelijk te kiezen voor het Stertil Dock Products G² tweerichting interlock systeem.



Het indicatielampje op het COMBILOK® G² bedieningspaneel is groen, wat aangeeft dat het voertuig veilig is vergrendeld door de G². Het indicatielampje op het bedieningspaneel gaat ook op groen en toont aan dat de leveller in positie is en het laden en lossen veilig kan beginnen.

- Maximale veiligheid.
- Flexibele veelzijdigheid; brede range voertuigtypes, wielgroottes en assen.
- Ruimtebesparend ontwerp voor meer rangeerruimte en manoeuvreerbaarheid.
- Extreem duurzame, compleet gegalvaniseerde stevige constructie en geïntegreerde wielgeleider.
- Betrouwbaar Stertil® hydraulisch systeem.
- Audio & visuele veiligheidsopties.
- TÜV Rheinland geaccrediteerd volgens de machinerichtlijn 2006/42/EC.

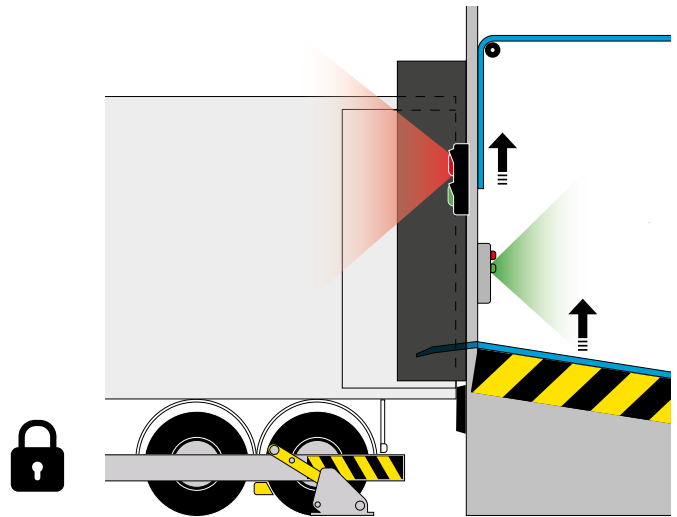

Deel 1 van de interlocking: zodra het voertuig is vergrendeld, springt het verkeerslicht aan de buitengevel van het gebouw op rood, waarmee wordt aangegeven dat het voertuig is vastgezet. Tegelijkertijd springt in het gebouw het licht op het COMBILOK® G² bedieningspaneel op groen, wat inhoudt dat het voertuig veilig is vergrendeld door de G². **Alleen dan kunnen de magazijndeuren open en is de leveller te bedienen.**

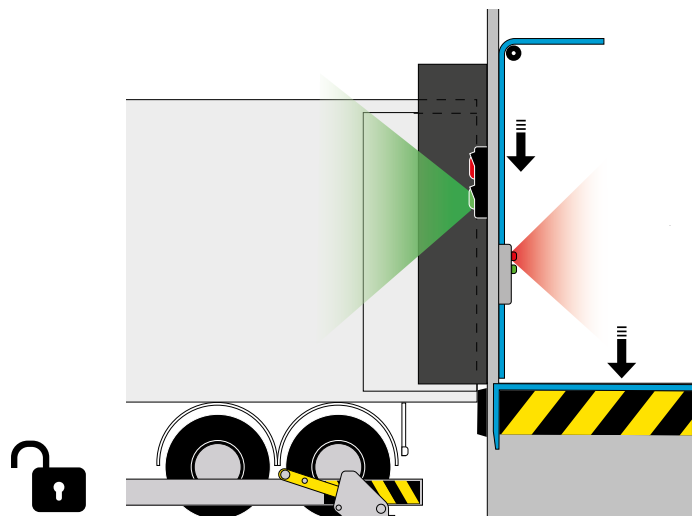

Deel 2 van de interlocking: zet de leveller in de 'geparkeerde' positie. De trailerdeuren zijn dicht en de COMBILOK® G² ontgrendelt het voertuig. In het gebouw springt het indicatielampje op het bedieningspaneel op rood en het verkeerslicht buiten op groen.

De magazijndeuren gaan dicht.

BAANBREKENDE AUTOMATISCHE VRACHTWAGENVERGREDELING – DE G²

Stertil Dock Products blijft toegewijd en levert veilige laadperron oplossingen aan opslag- en distributiecentra en de logistieke sector. De G² brengt een geheel nieuw niveau van veiligheid naar uw laadperron.

TECHNISCHE SPECIFICATIES

- › Lengte van de COMBILOK® G² is 4,8 meter.
- › Vereiste installatieruimte 6,3 meter.
- › Vergrendelhoogte varieert van 240 - 460 mm.
- › Compleet elektrohydraulische werking.
- › Hydraulische capaciteit 140 bar.
- › Elektrische capaciteit 0,75 kW.
- › Vergrendeldruk 150 kN.
- › Lengte vergrendelarm 350 mm.
- › Bewegingsbereik van de vergrendelarm 3.200 mm.
- › Stuurspanning 24 volt.
- › Hoofdaansluiting 3 x 400 V, 50 Hz, 1 x aarde
- › Gemaakt van gegalvaniseerd staal.
- › Geïntegreerde wielgeleider van gegalvaniseerd staal.
- › Noodstopontgrendeling altijd mogelijk.
- › Leverklare 'plug & play' installatie.
- › TÜV Rheinland geaccrediteerd volgens de machinerichtlijn 2006/42/EC.

Raadpleeg de installatiehandleiding en/of gebruiksaanwijzing voor gedetailleerde informatie en specificaties.

Dit product en alle andere Stertil® producten zijn beschermd door patenten uit diverse regio's en landen. Voor meer informatie verwijzen wij u naar: www.stertil.com/nl/patents. Alle rechten voorbehouden.

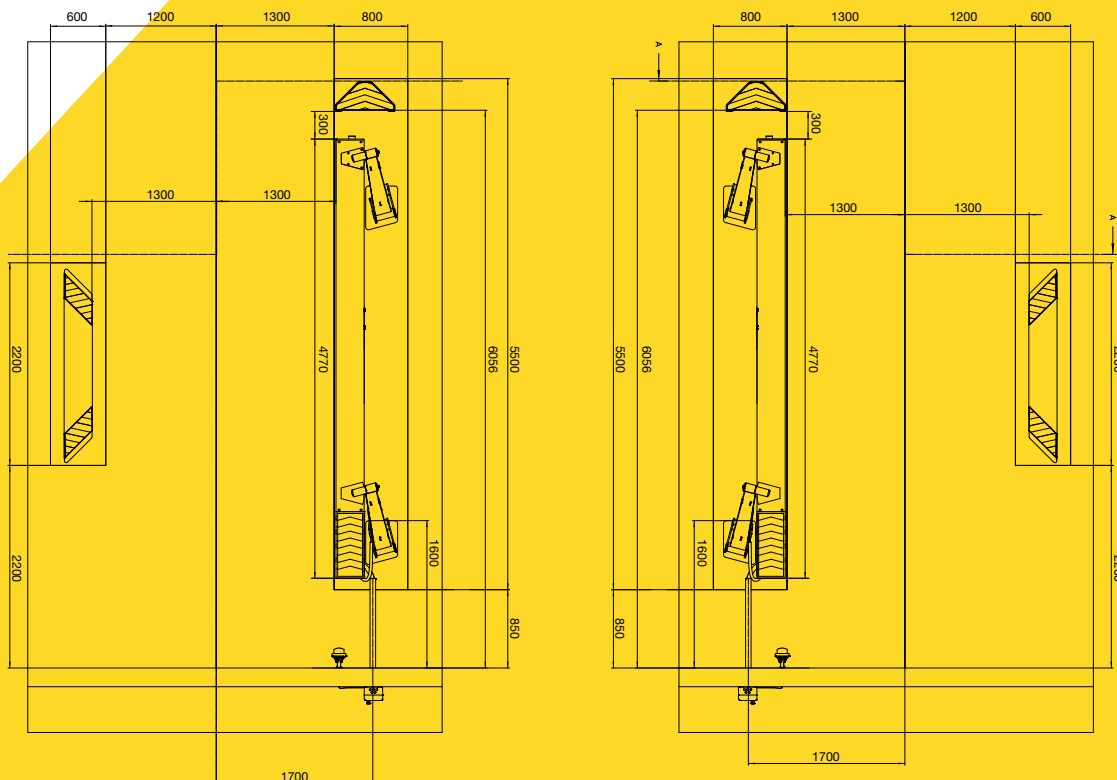

Opties

- › Ledverlichting
- › Witte ruis
- › Stertil® Key Dual Height Control



Informatie

Voor specifieke informatie of advies over de Stertil COMBILOK® G² en Dual Height Control, of een van onze andere Stertil Dock Products kwaliteitsproducten, neem gerust contact met ons op.

Bekijk de COMBILOK® G² video:



Stertil B.V.
Postbus 23
9288 ZG Kootstertille
Nederland
Tel. +31 (0)512 334444
www.stertil-dockproducts.com
dp@stertil.nl
[/Stertil-b-v-](https://www.facebook.com/Stertil-b-v-)
Stertil Dock Products
@Stertil
Stertildock

 a member of the Stertil Group